

7.
SINIF



T.C.
MİLLÎ EĞİTİM BAKANLIĞI

KİTAPÇIK TÜRÜ

A

ORTAÖĞRETİM KURUMLARINA GEÇİŞ SİSTEMİ
7. SINIF SEVİYE BELİRLEME SINAVI SORU KİTAPÇIĞI
6 HAZİRAN 2010 Saat: 10.00

- DİKKAT:** 1. Soru kitapçıklarını kontrol ederek, baskı hatası olan kitapçığın değiştirilmesi için salon görevlilerine başvurunuz.
2. Soru kitapçığının ön ve arka yüzündeki açıklamaları okuyunuz.
3. Sınavda hesap makinesi, cep telefonu ve çağrı cihazı kullanılması yasaktır. Bu cihazları sınav başlamadan önce salon başkanına teslim ediniz. Öğrencinin bu cihazlarla sınava girdiği tespit edilirse sınav kurallarını ihlal ettiği için sınavı geçersiz sayılacaktır.

CEVAP KÂĞIDI İLE İLGİLİ AÇIKLAMA

1. Cevap kâğıdı üzerine yazacağınız yazı ve yapacağınız işaretlemelerde kurşun kalem kullanmayınız.
2. Cevap kâğıdındaki bilgilerin size ait olup olmadığını kontrol ediniz. Cevap kâğıdı kullanılmayacak durumdaysa veya size ait değilse verilecek yedek cevap kâğıdına, kimliğinizle ilgili bilgileri, salon başkanının açıklamalarına göre yazınız.
3. Kitapçık türünü cevap kâğıdınızın ilgili bölümüne mutlaka işaretleyiniz.
4. Cevap kâğıdında **TÜRKÇE, MATEMATİK, FEN VE TEKNOLOJİ, SOSYAL BİLGİLER** ve **YABANCI DİL (İNGİLİZCE, ALMANCA, FRANSIZCA, İTALYANCA)** testleri için beş ayrı bölüm bulunmaktadır. Cevaplarınızı cevap kâğıdındaki ilgili sütunlara aşağıdaki örnekte olduğu gibi yuvarlağı, dışına taşımadan işaretleyiniz.
Yanlış karalamalarınızı düzeltirken yuvarlağın içini temizce siliniz.

ÖRNEK KODLAMA: ●

SORU KİTAPÇIĞI İLE İLGİLİ AÇIKLAMA

1. Bu soru kitapçığında; **TÜRKÇE testinde 21, MATEMATİK testinde 18, FEN VE TEKNOLOJİ testinde 18, SOSYAL BİLGİLER testinde 18 ve YABANCI DİL (İNGİLİZCE, ALMANCA, FRANSIZCA, İTALYANCA) testinde 15** olmak üzere toplam **90** soru bulunmaktadır. Kitapçığın tümü için verilen cevaplama süresi **100** dakikadır.
2. Her sorunun dört seçeneği vardır. Dört seçenekten sadece bir tanesi doğru cevaptır. Doğru bulduğunuz seçeneği cevap kâğıdında o soru için ayrılan yerde bularak işaretleyiniz.
3. Size ayrı bir karalama kâğıdı verilmeyecektir. Soru kitapçığının içindeki boş alanları karalama yapmak için kullanabilirsiniz.
4. Cevabını bilmediğiniz sorular üzerinde fazla zaman kaybetmeden diğer sorulara geçiniz. Zamanınız kalırsa bu sorulara daha sonra dönebilirsiniz.
5. Puanlamada her soru grubu için yanlış cevap sayısının **üçte biri, doğru cevap sayısından çıkarılarak** geçerli cevaplara karşı gelen ham puan tespit edilecektir. Bu nedenle rastgele cevaplama yapmayınız.
6. Sınavın bitiminde cevap kâğıdınızı ve soru kitapçığınızı salon sorumlularına teslim etmeyi unutmayınız.

BAŞLAYINIZ DENİLMEYEN SORU KİTAPÇIĞINIZI AÇMAYINIZ.

1. CÜMLE KUTUSU

- * Buraya gelmesine herhangi bir mâni yoktu.
- * Akşam yemeği çağrımıza cevap bekliyoruz.
- * Sanatçı, bu eseriyle büyük bir üne kavuşmuştu.
- * Yarışmanın son turunda başarılı oldu.

Aşağıdakilerden hangisi, cümle kutusundaki altı çizili sözcüklerden herhangi birinin eş anlamlısı olarak kullanılamaz?

- A) Yapıt B) Davet
C) Engel D) Ünlü

2. Bu sabah erkenden Hyde (Hayd) Park'a gittim. Kuğuların uçuşunu seyrettim. Hiçbir rüya bu kadar güzel olamazdı. Bembeyaz hayvanların bir müjde gibi gelişi... Hele kuğunun uçuşu ve suda kanatları açık ilerleyişi, muhakkak ki yeryüzünde görülebilecek şeylerin en güzeliydi.

Bu parçada yazar, düşüncesini dile getirirken aşağıdaki anlatım yollarının hangisinden yararlanmamıştır?

- A) Tanımlama B) Betimleme
C) Benzetme D) Karşılaştırma

3. (1) Karşıdaki dağ, bıçak gibi sırtıyla serin gökyüzüne doğru uzanmış. (2) Gölgesi hoyrat ve soğuk. (3) Gelgelelim birkaç dakika içinde zirvede güneş beliriyor. (4) Göl ve yayla, ışık seline boğuluyor.

Numaralandırılmış cümlelerin hangisinde bir durumdan diğer bir duruma geçiş başlamıştır?

- A) 1 B) 2 C) 3 D) 4

4. Aşağıdaki cümlelerin hangisinde "eylemin konuşma anından önce yapıldığı" anlamı vardır?

- A) İstersen bu sorunun üstesinden gelirsin.
B) Vücudundan umulmaz bir çeviklikle yerinden kalktı.
C) Bu tablonun satışından elimize bir miktar para geçecek.
D) Eşyaların yerini değiştirme konusunda bir de onun fikrini alalım.

5. Ey başkasının yüzünde çirkin bir ben gören, Yazık ki o ben senin yüzünden yansır.

Mevlâna

(ben: Tende bulunan ufak koyu leke.)

Mevlâna bu dizelerde çirkinlikle ilgili olarak aşağıdakilerden hangisini vurgulamıştır?

- A) Çirkinlik, başkasını çirkin görenin içindedir.
B) Çirkinlik, güzelliğe anlam katar.
C) Çirkinlik, güzellik kadar doğaldır.
D) Çirkinlik, haklıyla haksız eşit görmektir.

6. Yazarın son hikâyesini okumayı yeni bitirdim. Bu hikâyesinde beni hayal kırıklığına uğratan bir kül rengilik var. Eskiden, güzel kır çiçeklerini koparıp kitaplarımızın arasında kurduğumuz gibi, yazar da insan ve toplum gerçeğini, hikâye hâline getirirken kurutuyor.

Okuyucunun, yazarın son hikâyesinde gördüğü eksiklik aşağıdakilerden hangisidir?

- A) İçtenlik B) Özgünlük
C) Akıcılık D) Canlılık

7. Aşağıdaki kartın arka yüzünde bir deyim açıklaması verilmiştir. Açıklaması verilen bu deyim, kartın ön yüzüne yazılacaktır.

Buna göre kartın ön yüzüne, aşağıda cümle içinde kullanılmış altı çizili deyimlerden hangisi yazılmalıdır?

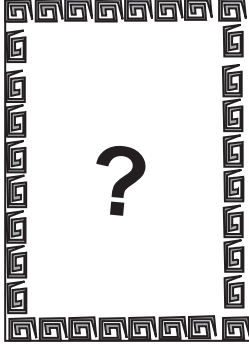

Kartın ön yüzü

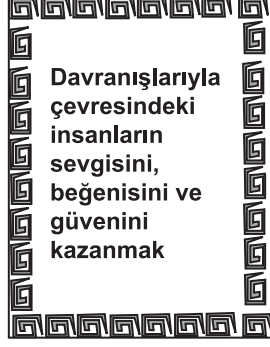

Kartın arka yüzü

- A) Kullandığı renklerden dolayı tabloları göz alıyordu.
 B) Süslü cümleleri göz boyamaya yetmedi.
 C) Her türlü zorluğu göze alarak mücadelesine devam ediyordu.
 D) Özverili çalışmalarıyla göze girmeyi başardı.

8. (1) Bağışla beni, sürekli göç ederim oradan oraya. (2) Keçilerimle kentlerin yakınından geçerim bazen ama hiçbirinin adını bilmem. (3) Zaten kent dediğin bir otlağı diğerinden ayıran yerdir sadece. (4) Otlakların adını sor bana, hepsini bilirim: Kaya Çayırığı, Yeşil Yamaç, Gölgeci Çayır...

Numaralandırılmış cümlelerin hangisinde öznel bir tanım vardır?

- A) 1 B) 2 C) 3 D) 4

9. “En iyisi şöyle bir gezmek ama görülecek nesi olabilir böyle sessiz bir yerin?” diye düşündü genç adam ve yürüdü bir süre. Derken bir canlılar topluluğuyla karşılaştı. Kimi gıt gıt gıdık kimi vak vak dedi. Topluluktan biri “Ne tarafa gidiyorsunuz?” diye sordu genç adama. Genç adam “Çalıllığa ama bakıyorum orada kimseler yok.” dedi. Topluluktaki yavru-lardan biri de şöyle karşılık verdi: “Ne yapalım ressam onları çizmemiş. Siz de resmin dışın-dasınız zaten. İçine girmek isterseniz ressama başvurunuz.”

Bu metin aşağıdaki resimlerin hangisinden etkilenilerek yazılmıştır?

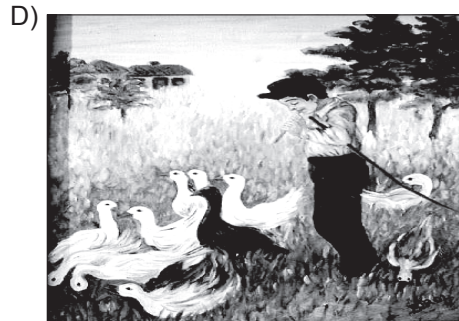
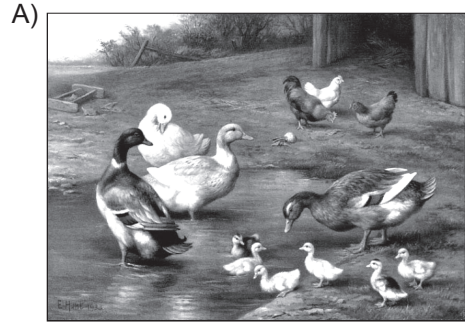

10. “Tarihin belgelere dayanan izlerini yakalayacak, onları somutlaştırarak bugüne getirecek ve insanlığa anlatacak bir tarihçi elbette günümüzde de vardır.” diye düşünüyordum. Tam bu sırada taksici, “Nereye gidiyoruz beyefendi?” diye sordu. Çılgınca bir arzu kaplamıştı içimi. Başımı kitaptan kaldırırken ona gideceğimiz yeri söyledim: “Tarihin izlerini ete kemiğe büründürmeye tabii ki!”

Bu paragrafa göre yazarın “çılgınca arzu”su aşağıdakilerden hangisidir?

- A) Yazacağı tiyatro eserleriyle tarihî olayları sahnede canlandırmak
B) Tarihi, belgelere göre yazarak günümüz insanına duyurmak
C) Tarih kitaplarında anlatılan bilgilerin doğruluğunu tartışmak
D) İnsanların beğeniyle okuyacağı tarih kitapları yazmak

11. Elif, kartlardaki cümleleri “olayların oluş sırasına göre” sıralamak istemektedir. Buna göre Elif, kartları nasıl sıralamalıdır?

1 Dirseklerini masaya dayadı ve başını yana eğip bir süre düşündü.	2 Sonra, bir saniye bile ara vermeden yazmaya başladı.	3 Çalışma odasında bir aşağı bir yukarı iki defa dolaştı.
---	---	--

4 Parmaklarını kapatıp açtı ve yazı takımını eline alarak masaya oturdu.	5 Önceden lambasını yakmış olduğu büyük yazı masasının önünde durdu.
---	---

- A) 2 - 4 - 3 - 5 - 1 B) 3 - 5 - 4 - 1 - 2
C) 4 - 2 - 1 - 3 - 5 D) 5 - 1 - 2 - 4 - 3

12. (1) Yonca ve ninesi, Sındırgı Ormanı'na varınca öğle yemeği yediler. (2) Tahta oluktan akan buz gibi sudan içtiler. (3) Dağın insana huzur veren serin havasını soludular. (4) Birlikte çamlıkların altında dolaşp güleç yüzlü çiçeklere baktılar.

Numaralandırılmış cümlelerin hangisinde “kişileştirme” vardır?

- A) 1 B) 2 C) 3 D) 4

13 ve 14. soruları aşağıdaki paragrafa göre cevaplayınız.

Sahibimin okumadığı kitaplardan biriyim. Benimle aynı kaderi paylaşan çok sayıda kitap var, biliyorum. Onun kütüphanesinde okunmadan eskiyen kitaplarımız biz. Yıllardır bekliyoruz bu raflarda. Arada bir yerlerimiz temizlik gibi nedenlerle değişse de birbirimizi gözden kaçırmıyoruz. Taşınmalardan pek hoşlanmıyoruz elbette; ev değiştirmek demek sakatlanan, kaybolan dostlar demek. Yeni gelenler kaybolanların yerine alınıyor, biliyoruz. Yine de heyecanla karşılıyoruz yeni arkadaşlarımızı. Biraz sıkışıp yer açıyoruz onlara, sonra onlar da beklemeye başlıyor. Sonsuzluk gibi bir bekleme bu, neyse ki kitaplar sabırlı oluyor.

13. Metne göre, kitapların asıl şikâyet nedeni hangisidir?

- A) Taşınırken zarar görmek
B) Sayıca çok olmak
C) Okunmadan bekliyor olmak
D) Yeni kitaplara yer açmak zorunda kalmak

14. Bu metinde aşağıdaki sorulardan hangisinin cevabı yoktur?

- A) Yeni kitaplar neden alınıyor?
B) Hangi tür kitaplar okunmuyor?
C) Kitapların yeri neden değiştiriliyor?
D) Kitaplar yeni arkadaşlarına nasıl davranıyor?

15.

Bazı yılanlar, buldukları ortama uyum sağlama yeteneğine sahiptirler.

Avlanmak, tehlikelerden korunmak ve eş bulmak için duyularını, en çok da koku alma duyularını kullanırlar.

Bedenleri ile yerdeki titreşimleri hissederek çevrelerindeki avın büyüklüğünü ve hareketini fark ederler.

Yaşamlarını ağaçlarda, kayalıklarda, toprağın üzerinde ya da suda geçirirler.

Yapbozdaki cümleler anlamlı bir paragraf oluşturmaktadır.

Bu yapbozun hangi parçasında amaç-sonuç ilişkisi bildiren bir cümle vardır?

A)



B)



C)



D)



16. Dil, uygarlığın ilerlemesinde ve yayılmasında en önemli araçtır. Bu güçlü araç, insan ilişkileri söz konusu olduğunda sığ ve etkisiz kalır. Bir bakış, dokunma ve vücudun durumu duyguları daha etkili ve dolaysız anlatır. Örneğin...

Bu paragraf, düşüncenin akışına göre aşağıdakilerin hangisiyle tamamlanmalıdır?

- A) iyilik karşısında edilen teşekkür, insanı mutlu eder.
- B) sözcükleri vurgulama biçimi, insanın duygularını ele verir.
- C) insan ilişkilerinde kullanılan dil, bazen iletişimi olumsuz etkiler.
- D) omuza konan bir el, dostluk üzerine yazılmış güzel bir yazıdan daha etkilidir.

17. Gülnur, Giray, Nazlı ve Burak tiyatro hakkında konuşuyorlar.

İnsanlar, başka yaşamları tanımak ve o yaşamlarda hayatından izler bulmak için tiyatronun rahat koltuklarına gömülüyor.

Böylece tiyatro izlerken kendi hayatını değerlendirme fırsatı yakalıyor.

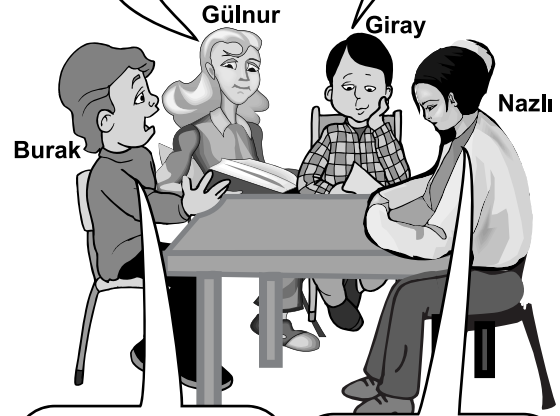

Olaylar, dekor ve kostüm kullanılarak oyuncular tarafından sahnede canlandırılıyor.

Bir iki saat de olsa kendini sahnede görme imkânı buluyor.

Bu konuşmalardan anlamlı bir paragraf oluşturulduğunda hangisinin cümlesi bu paragrafta yer almaz?

- A) Burak
- B) Gülnur
- C) Giray
- D) Nazlı

18. On metre kadar ötemizde harika bir ağaç duruyordu; bu, belki de adada o ana kadar gördüğümüz en büyük ağaçtı. Gri renkli, pürüzsüz gövdesinin çapı yaklaşık bir buçuk metreydi. Yapraklarının arasında ağırlıklarıyla dalları aşağı eğen sarı meyveler vardı. Bu meyveler, hafif yumurta biçimiyle eriği andırıyordu ama erikten daha büyükçeydi. Ağacın altı, yere dökülmüş meyvelerle doluydu.

Bu metnin dil ve anlatım özelliği için aşağıdakilerden hangisi söylenemez?

- A) Deyimlerden yararlanıldığı
- B) Anlatımın birinci kişinin ağzından yapıldığı
- C) Kişisel duygu ve düşüncelere yer verildiği
- D) Varlıklar arasında karşılaştırmalar yapıldığı

19. Ali, icat ettiği zaman makinesiyle yolculuğa çıkmıştır. Buna göre Ali, aşağıdaki cümlelerden hangisinin "gelecek zaman"da gerçekleştiğini görür?

- A) Babam oturma odasında kitap okuyor.
- B) Çayımı yudumlariken sayfaları ağır ağır çeviriyorum.
- C) Dedemin çiftliğine gitmek için biraz sonra yola çıkıyoruz.
- D) Senin ne demek istediğini ancak bu sabah anlıyorum.

20.

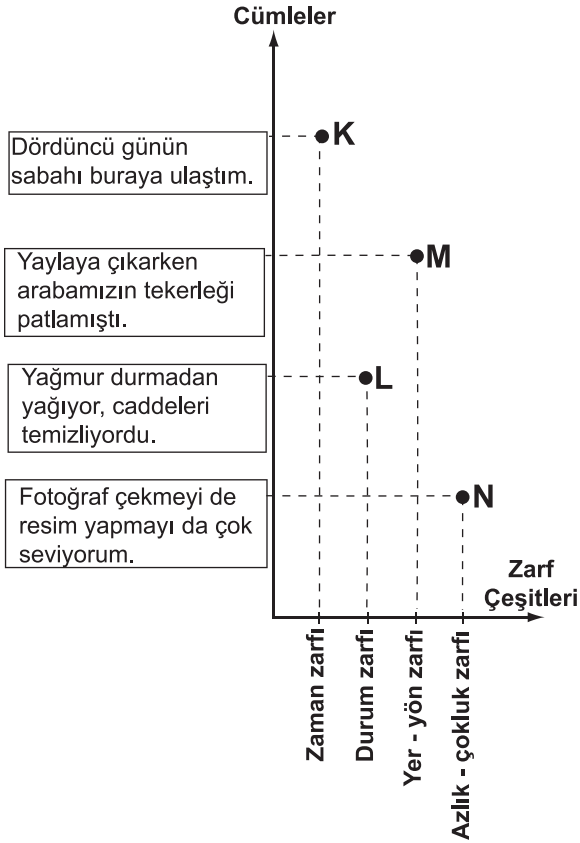

Bu grafikte, cümlelerle içerdikleri zarf çeşitleri eşleştirilmek istenmiştir. Bu eşleştirmelerden hangisi **yanlıştır**?

- A) K
- B) L
- C) M
- D) N

21. Aşağıdaki noktalama işaretlerinden hangisi söylediği işleve uygun **örnek vermemiştir**?

- A) Benim adım ünlem işareti. Alay, kinaye veya küçümseme anlamı kazandırılmak istenen sözden hemen sonra yay ayraç içinde ben kullanılırım. Örnek: Bu işin içinden kısa sürede çıkabilirmiş(!).



- B) Bizim adımız üç nokta. Kaba sayıldığından veya bir başka sebepten ötürü açıklanmak istenmeyen kelime ve bölümlerin yerine biz kullanılırız. Örnek: Arabacı B... 'e yaklaştığımızı söylüyor.

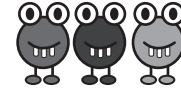

- C) Benim adım kısa çizgi. Kelimeler arasında "-den...-a, ve, ile, ila, arasında" anlamlarını vermek için kullanılırım. Örnek: Aydın-İzmir yolu ulaşımına kapandı.



- D) Benim adım virgül. Bibliyografik künyelerde yazar, eser, basımevi vb. maddelerden sonra kullanılırım. Örnek: "Çoban Çeşmesi" adlı eser, Faruk Nafiz Çamlıbel'e aittir.



**TÜRKÇE TESTİ BİTTİ.
MATEMATİK TESTİNE GEÇİNİZ.**

1. $(-7)+5+(-3)$ işlemi yapılırken, aşağıdakilerden hangisinde hata yapılmamıştır?

- A) $(-7)+5+(-3) = (-7)+(-2) = -9$
- B) $(-7)+5+(-3) = (-12)+(-3) = -9$
- C) $(-7)+5+(-3) = (-7)+(-2) = -5$
- D) $(-7)+5+(-3) = (-2)+(-3) = -5$

2.

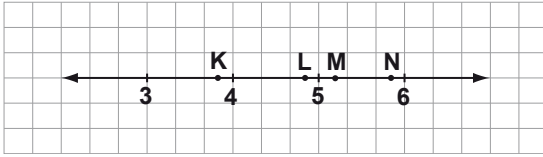

Yukarıdaki sayı doğrusunda, $\frac{21}{4}$ sayısına karşılık gelen nokta aşağıdakilerden hangisi olabilir?

- A) K B) L C) M D) N

3.

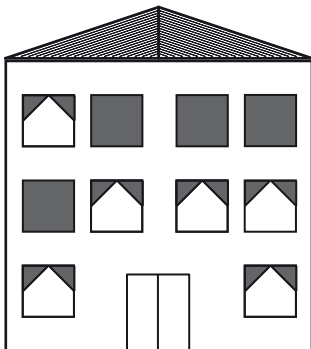



Yukarıdaki binanın ön cephesinin görünümünün bir doğruya göre simetrik olması için en az kaç pencerenin daha perdesi kapatılmalıdır?

- A) 1 B) 2 C) 3 D) 4

4.

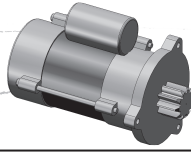
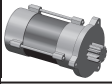
Tablo: Bir Makinenin Farklı Modellerinin Özellikleri

MODELLER			
ÖZELLİKLER			
Boy (cm)	60	30	20
Maliyet (bin TL)	1	2	3
Kütle (kg)	6	3	2
Dayanıklılık (yıl)	2	4	6

Bir fabrikada üretilen bir makinenin farklı modellerine ait veriler yukarıdaki tabloda gösterilmektedir. Buna göre, aşağıdakilerden hangisindeki özellikler doğru orantılıdır?

- A) boy ve maliyet
B) boy ve dayanıklılık
C) maliyet ve dayanıklılık
D) dayanıklılık ve kütle

5. Bir bisiklet, dört farklı mağazada, aynı fiyattan satılırken indirim yapılıyor. Sonra, indirimli fiyatlar üzerinden bir indirim daha yapılıyor. Yapılan bu indirimler sonucunda bisiklet, hangi mağazada en ucuz olur?

A)  SEZER Mağazası
% 50
% 10

B)  YİĞİT Mağazası
% 40
% 20

C)  ELİF Mağazası
% 30
% 30

D)  ŞAHİN Mağazası
% 10
% 40

6. Selen, birinci eve benzer olacak şekilde ikinci evi çiziyor. İkinci evin kapısını çizdiğinde, hangi nokta kapının içerisinde yer alır?

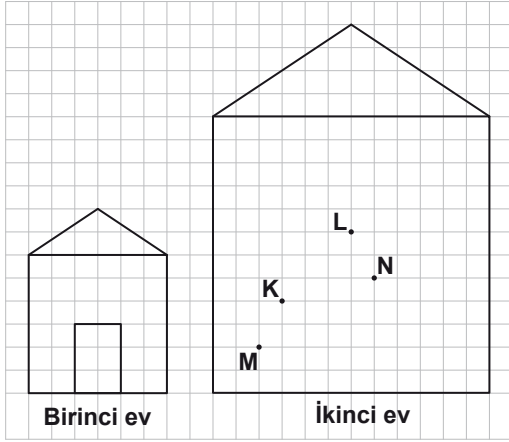

- A) K B) L C) M D) N

7. Planı verilen düzgün altıgen şeklindeki bir parkta bulunan oyun alanı, eşkenar dörtgen şeklindedir. Planda ? ile belirtilen açı kaç derecedir?

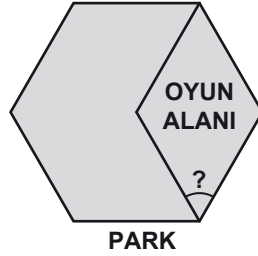

- A) 30 B) 45 C) 60 D) 75

8. Bir oyuncak fabrikası, teneke levhalardan silindirik şekilde kapalı kutular üretmektedir. Yarıçapının uzunluğu 6 cm ve yüksekliği 10 cm olan bir kutu için en az kaç santimetre-kare levha kullanılır? (π yerine 3 alınız.)

- A) 360 B) 432 C) 576 D) 600

- 9.



Yukarıdaki haritada, Karadeniz Bölgesi'nin doğu, orta ve batı bölümleri gösterilmiştir. Bölümlerden biri mavi, biri turuncu, biri yeşil olmak üzere harita kaç farklı şekilde boyanabilir?

- A) 2 B) 3 C) 4 D) 6

10. Şekildeki karenin köşeleri çember üzerindedir. Karenin bir köşegeninin uzunluğu 8 cm olduğuna göre, AKB yayının uzunluğu kaç santimetredir? (π yerine 3 alınız.)

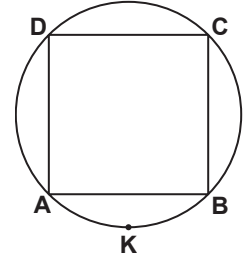

- A) 6 B) 10 C) 18 D) 24

11. İki eş dikdörtgenel bölge, aşağıdakilerden hangisindeki gibi birleştirilirse oluşan şeklin çevresinin uzunluğu en az olur?

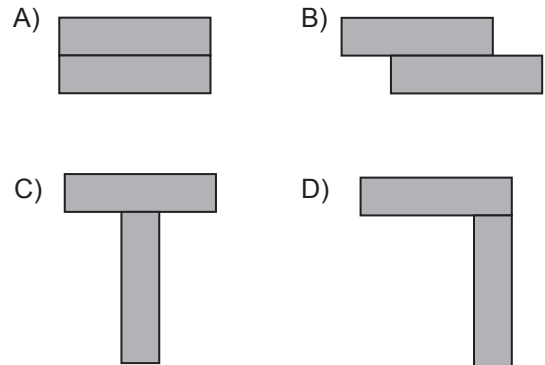

12.

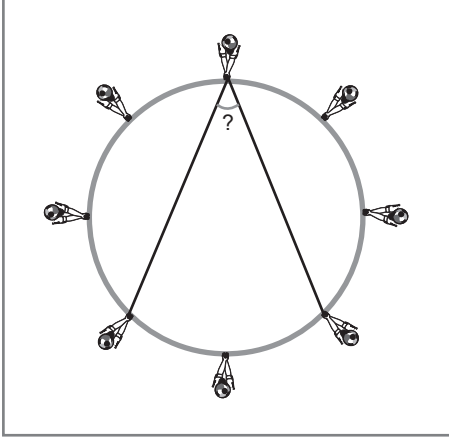

23 Nisan Ulusal Egemenlik ve Çocuk Bayramı kutlamalarında yapılan kurdeleli gösteride, öğrenciler şekildeki gibi çember üzerinde eşit uzaklıklarda dizilmiştir. Üç öğrencinin, kurdeleler yardımıyla oluşturduğu açının ölçüsü kaç derecedir?

- A) 40 B) 45 C) 60 D) 90

13. Aşağıdaki doğrusal denklemlerden hangisi, yandaki tabloda verilen x ve y değerleri arasındaki ilişkiyi açıklar?

x	y
3	10
4	12
5	14
6	16

- A) $y = 2x + 4$ B) $y = 3x + 1$
C) $y = x + 7$ D) $y = 3x - 2$

14.

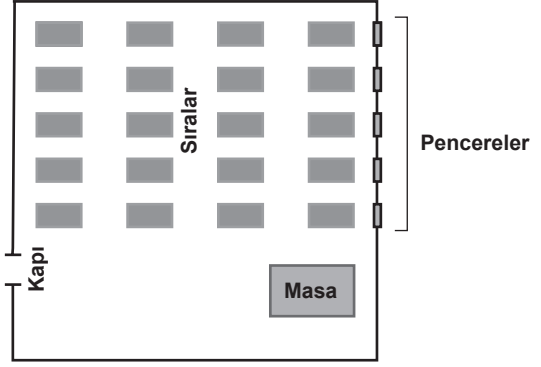

Şekilde planı verilen sınıfta, öğrencilerin oturacakları sıralar kura ile belirlenecektir. Bunun için sıralar numaralandırılacak ve bu numaralar kâğıtlara yazılarak bir torbaya atılacaktır. Torbadan rastgele çekilecek ilk numaranın en arkadaki veya pencere kenarındaki bir sıranın numarası olma olasılığı nedir?

- A) $\frac{7}{10}$ B) $\frac{2}{5}$ C) $\frac{1}{4}$ D) $\frac{1}{5}$

15.

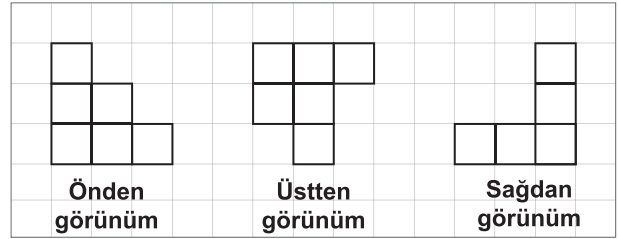

Yukarıda farklı yönlerden görünümü verilen yapı, aşağıdakilerden hangisidir?

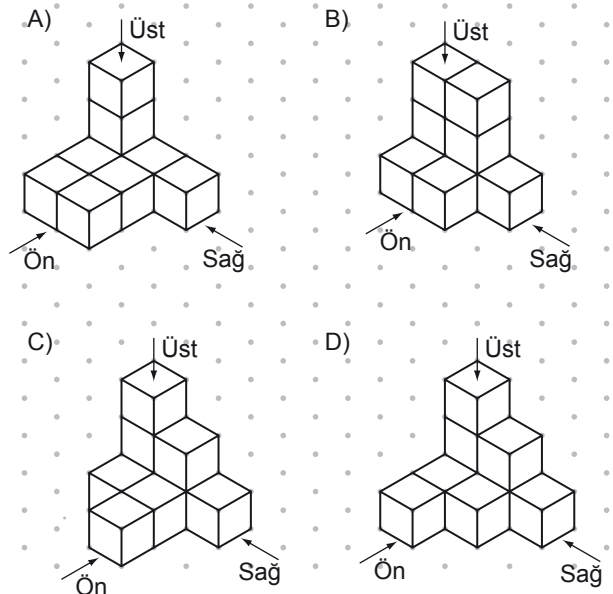

16.

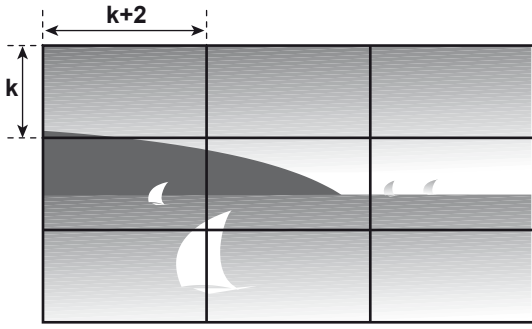

Şekildeki yapboz, kenar uzunlukları k santimetre ve $(k + 2)$ santimetre olan eş dikdörtgenel parçalardan oluşmuştur. Bu yapbozun çevresinin uzunluğunun kaç santimetre olduğunu veren cebirsel ifade aşağıdakilerden hangisidir?

- A) $18k + 18$ B) $12k + 12$
C) $9k + 9$ D) $6k + 6$

17. 16 üyesi bulunan Sağlıklı Yaşam Derneğine haftada 2 üye, 4 üyesi bulunan Kitap Sevenler Derneğine ise haftada 6 üye kaydedilmektedir. Bu iki derneğin üye sayıları kaç hafta sonra eşit olur?

- A) 2 B) 3 C) 6 D) 8

18.

Tablo: 2009 Yılı Orman Yangınlarının Çıkış Nedenleri ve Yüzdeleri

Çıkış Nedeni	Yüzdeleri (%)
İhmal	50
Kasıt	10
Doğal	20
Bilinmeyen	20

2009 yılında çıkan orman yangınlarının çıkış nedenleri ve yüzdeleri yukarıdaki tabloda verilmiştir. Bu verilere uygun daire grafiği aşağıdakilerden hangisidir?

A) Grafik: 2009 Yılı Orman Yangınlarının Çıkış Nedenlerinin Dağılımı

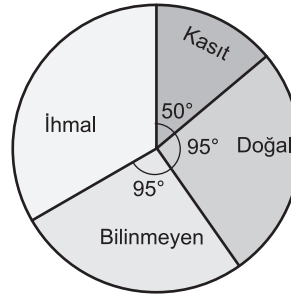

B) Grafik: 2009 Yılı Orman Yangınlarının Çıkış Nedenlerinin Dağılımı

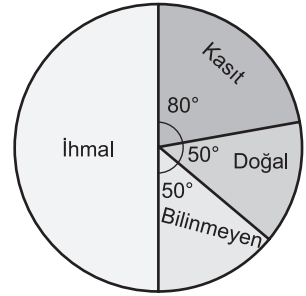

C) Grafik: 2009 Yılı Orman Yangınlarının Çıkış Nedenlerinin Dağılımı

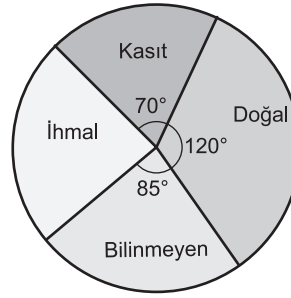

D) Grafik: 2009 Yılı Orman Yangınlarının Çıkış Nedenlerinin Dağılımı

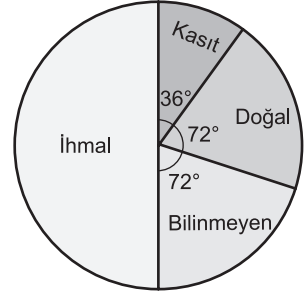

MATEMATİK TESTİ BİTTİ.
FEN ve TEKNOLOJİ TESTİNE GEÇİNİZ.

1.



Şekildeki diyaloga göre, öğretmen öğrencinin sorusuna hangi cevabı vermiştir?

- A) güneş ışığının mavi renkleri atmosferden daha çok geçer.
- B) güneşten gelen ışığın mavi rengi atmosferde yansır.
- C) atmosferde güneş ışığının mavi rengi daha fazla saçılır.
- D) atmosferi oluşturan gaz molekülleri mavi renktedir.

2.



Yukarıdaki haberi okuyan Ali öğretmen, bu haberdeki yangının çıkış sebebini sormuş ve öğrencilerinden aşağıdaki cevapları almıştır:

- Yılmaz: "Cam kırıklarının, ince kenarlı merceği görevi görerek güneş ışınlarını bir noktada toplaması."
- Seda: "Cam kırıklarının, kalın kenarlı merceği görevi görerek güneş ışınlarını bir noktada toplaması."
- Onur: "Cam kırıklarının, ince kenarlı merceği görevi görerek güneş ışınlarını farklı noktalara dağıtması."
- Öykü: "Cam kırıklarının, kalın kenarlı merceği görevi görerek güneş ışınlarını farklı noktalara dağıtması."

Buna göre, hangi öğrenci doğru cevap vermiştir?

- A) Yılmaz
- B) Seda
- C) Onur
- D) Öykü

3. Şekildeki yaylı sandalyeyi yapan Mehmet ustanın ağırlığı 750 N'dur. Mehmet usta sandalyeye oturduğunda yay, denge konumundan itibaren 15 cm sıkışıyor.



Daha sonra farklı kişilerle de bu sandalyeyi deneyip elde ettiği verileri aşağıdaki tabloya kaydediyor.

	Ağırlığı (N)	Sıkışma miktarı (cm)
Mehmet Usta	750	15
Hakan	I	20
Damla	II	25
Aylin	450	III

Buna göre, tabloda I, II ve III ile gösterilen veriler hangi seçenekte doğru verilmiştir? (Sandalyedeki yay esneklik özelliğini kaybetmemektedir.)

	<u>I (N)</u>	<u>II (N)</u>	<u>III (cm)</u>
A)	1100	1350	9
B)	1000	1250	9
C)	1100	1350	10
D)	1000	1250	10

4. Kinetik enerjinin sürat ve kütleyle bağlılığını ayrı ayrı görmek isteyen Mert, özdeş malzemelerle aşağıdaki deney düzeneklerini kuruyor.

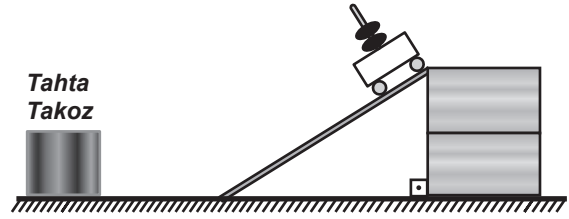

I. Düzenek

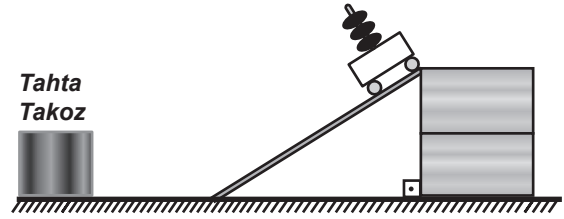

II. Düzenek

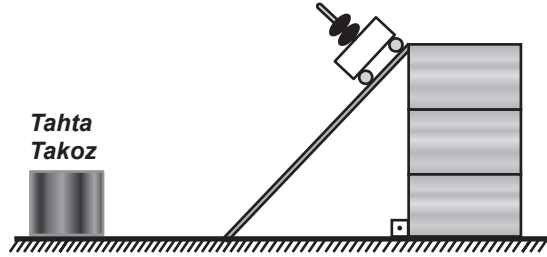

III. Düzenek

Buna göre Mert, sürat-kinetik enerji ve kütle-kinetik enerji ilişkileri için hangi deney düzeneklerinden elde ettiği verileri birlikte değerlendirmelidir?

	sürat-kinetik enerji ilişkisi için	kütle-kinetik enerji ilişkisi için
A)	I - II	I - III
B)	I - III	I - II
C)	I - III	II - III
D)	II - III	I - II

5. Öğretmen sınıfı dört gruba ayırıp her grubun çeşitli kaynaklardan yararlanarak "Dünya ve Evren" ünitesi ile ilgili posterler hazırlamalarını istiyor.

I.Grup



II.Grup



III.Grup



IV.Grup



Buna göre, hangi grubun yararlandığı kaynaklar güvenilir olmayıp hazırladığı posterlerdeki bilgiler yanlıştır?

- A) I. B) II. C) III. D) IV.

6. Bir sınıfta yapılacak "Elektroskop Oyunu"nda elektroskobu temsilen Aydın'ı seçen öğretmen, elektroskoba dokunacak cismi ise kendisinin temsil edeceğini söylüyor.

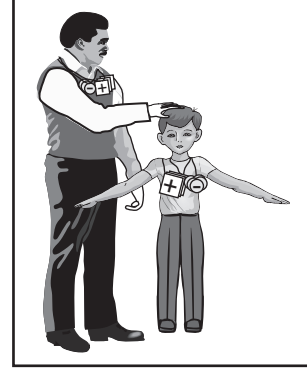

Aydın'ın boynuna taktığı kartların 3'ü *pozitif*, 6'sı *negatif* yükü temsil etmektedir. Öğretmenin boynuna taktığı kartların ise 5'i *pozitif*, 2'si *negatif* yükleri temsil etmektedir. Yüklü olduğunu göstermek için kolları açık olarak bekleyen Aydın, öğretmenin kendisine dokunması ile birlikte kollarını nasıl hareket ettirmelidir?

A)

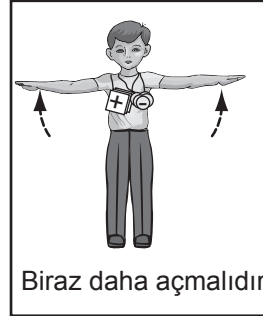

B)



C)

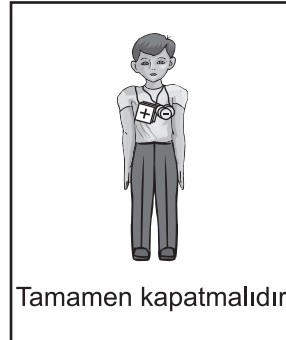

D)

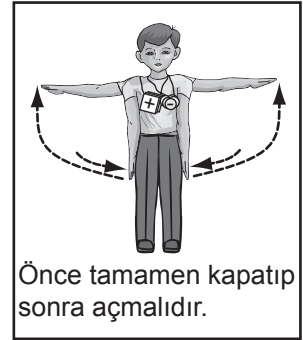

7.

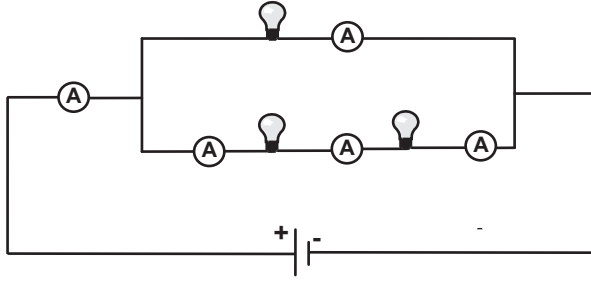

Özdeş ampullerle şekildeki devreyi kuran Ufuk, bu devreye bağladığı ampermetrelerden elde ettiği verilere göre aşağıdaki yorumları yapıyor:

- I- Seri bağlı devre elemanlarının hepsinin üzerinden eşit akım geçer.
- II- Paralel bağlı devre elemanlarının üzerinden geçen akımların toplamı, ana koldan geçen akıma eşittir.
- III- Devrede direnci küçük olan koldan yüksek, direnci büyük olan koldan düşük akım geçer.

Buna göre, Ufuk'un yaptığı yorumlardan hangileri bu devrede test edilebilir?

- A) Yalnız I
- B) I - II
- C) II - III
- D) I - II - III

8. Ahmet, sembolleri "Be, N, Mg, Na" olan elementlerin adlarını, defterine alfabetik sıraya göre yazıyor. Ahmet'in, defterine 2. sırada adını yazdığı elementin sembolü aşağıdakilerden hangisidir?

- A) Mg
- B) N
- C) Be
- D) Na

9.

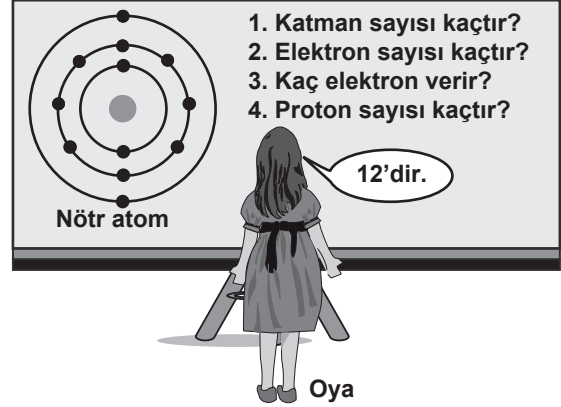

1. Katman sayısı kaçtır?
2. Elektron sayısı kaçtır?
3. Kaç elektron verir?
4. Proton sayısı kaçtır?

12'dir.

Oya

Oya'nın söylediği sayısal değer, tahtadaki nötr atomla ilgili sorulardan hangilerinin doğru cevabıdır?

- A) Yalnız 4
- B) 2 ve 3
- C) 1 ve 3
- D) 2 ve 4

10.

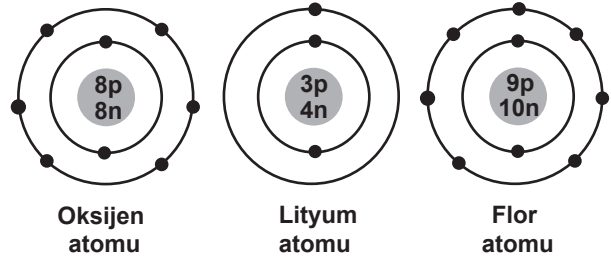

Oksijen atomu

Lityum atomu

Flor atomu

Atomların katman-elektron dizilimlerine göre, aşağıdakilerden hangisi söylenebilir? (p: Proton, n: Nötron)

- A) Oksijen ve flor atomları arasında kovalent bağ oluşur.
- B) Lityum ve oksijen atomları arasında kimyasal bağ oluşmaz.
- C) Lityum ve flor atomları arasında kovalent bağ oluşur.
- D) Oksijen ve flor atomları arasında iyonik bağ oluşur.

11. Öğretmen, öğrencilerinden element ve bileşiği temsil eden molekül modelleri çizmelerini istiyor.

Buna göre, öğrencilerin çizdiği aşağıdaki modellerden hangisi doğrudur?

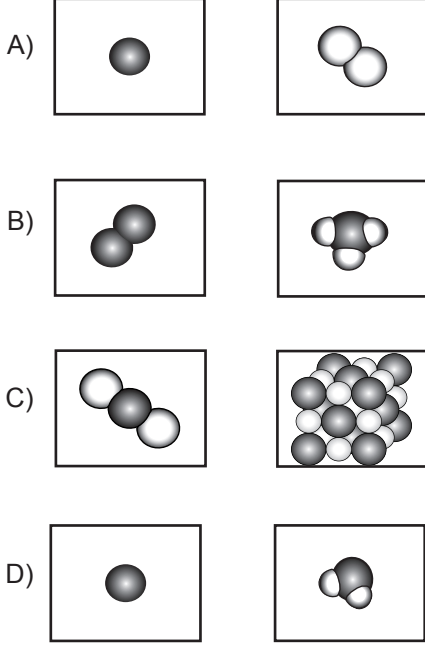

12. Öğretmen, öğrencilerinden ampulü yanan elektrik devresi kurmalarını istiyor. Öğrencilerden Efe, Can ve Ece aşağıdaki elektrik devrelerini kuruyor.

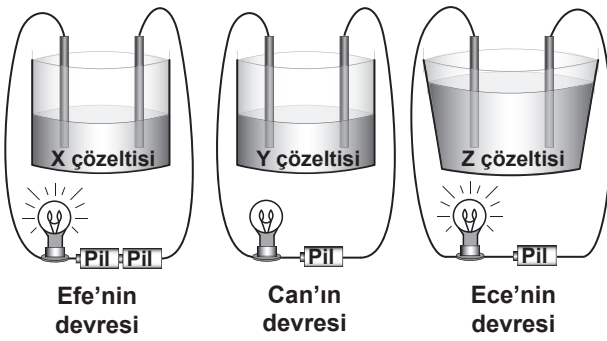

Efe ve Ece'nin kurduğu elektrik devrelerinde ampul yanıyor, fakat Can'ın kurduğu elektrik devresinde ampul yanmıyor.

Buna göre Can, devresinde aşağıdakilerden hangisini yanlış kullanmıştır?

- A) Pil sayısını
B) Çözelti miktarını
C) Çözünen maddenin cinsini
D) Çözeltinin bulunduğu kabı

13. Mehmet, gözünü kapatmış olan Veli'nin sırasıyla eline, omuzuna ve sırtına kalemlerle dokunuyor.

Veli, vücudunda dokunulan yerleri göremediği hâlde nerelere dokunulduğunu söylüyor.

Bu olayın açıklaması aşağıdakilerden hangisidir?

- A) Dokunma duyusu almaçları en fazla parmak uçlarındadır.
B) Duyu organlarının işleyişinde iç salgı bezleri etkilidir.
C) Vücut uyarılara her zaman ani tepki verir.
D) Derimizde duyu almaçları vardır.

- 14.

Yavaş büyüme sebepleri isimleri	Yetersiz beslenme	Hipofiz bezinin az çalışması	Tiroid bezinin az çalışması
Selim	✓		
Ayşe		✓	
Zeynep			✓
Selma	✓		
Ahmet			✓
Mustafa		✓	

Yaşlarına göre büyümesi yavaş olan bir grup çocuk incelenmiştir. Yavaş büyüme sebepleri, yukarıdaki tabloda "✓" işareti ile gösterilen bu çocuklardan hangilerine büyüme hormonu verilebilir?

- A) Selim - Selma B) Ahmet - Selim
C) Ayşe - Mustafa D) Zeynep - Ahmet

15. Böbrek rahatsızlığı artan Ayşe Hanım doktora gitmiştir.

Doktor; "Böbreklerin artık görevini yapamıyor, nakil yapılabilmesi için uygun böbrek bulununcaya kadar diyalize girmeniz gerekiyor." demiştir.

Doktorun söylediği diyaliz işlemi, aşağıdakilerin hangisinde etkilidir?

- A) Böbrekte oluşan taşların kırılmasında
- B) Kandaki zararlı maddelerin süzülmesinde
- C) Kandaki besin maddelerinin hücrelere taşınmasında
- D) Vücuttaki zararlı maddelerin üreye dönüşmesinde

16.

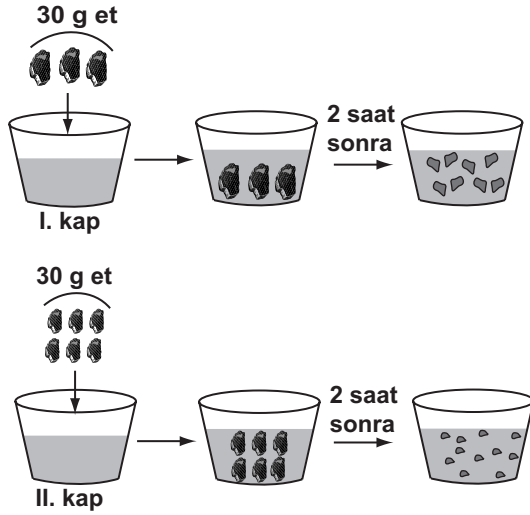

Bir öğrenci, içinde eşit miktarda mide öz suyu bulunan I. ve II. kaplara et parçalarını koyuyor.

Et parçalarında şekillerdeki gibi değişim gözleyen öğrenci, 2 saatlik bu gözlemi ile ilgili olarak hangi sonuca ulaşabilir?

- A) İyi çiğnenen besinler, midede daha küçük parçalara ayrılır.
- B) Mide öz suyu, her türlü besinin kimyasal sindiriminde etkilidir.
- C) Hayvansal besin çeşitleri, midede fiziksel (mekanik) sindirime uğramaz.
- D) Büyük parçalı besinler, midede sindirime uğramaz.

17. Bir bölgede, belli bir keklik türü insanlar tarafından bilinçsizce avlanmıştır. Bunun sonucunda sayıları aşırı şekilde artan tırtıllar, orman ve ekili alanlara zarar vermiştir.

Bu bölgede, tırtıl sayısındaki artışın kontrol altına alınıp önceki doğal dengenin yeniden sağlanabilmesi için aşağıdakilerden hangisi önerilebilir?

- A) Tırtıl sayısını dengelemek için uygun sayıda aynı türden keklik getirilmesi
- B) Tırtılları yok etmek için tırtılla beslenen başka tür hayvanların getirilmesi
- C) Tırtılların beslendiği bitkilerle beslenen başka tür hayvanların getirilmesi
- D) Tırtıl sayısını dengelemek için tırtılların beslendiği bitkilerin yok edilip, farklı tür bitkilerin ekilmesi

18. Öğrenciler, temiz çevre ve kirlenmiş çevrenin bitki gelişimine etkisini araştıracağız.



Bunun için aynı tür bitkilerle hazırladıkları yukarıdaki deney düzeneği ile ilgili olarak ne söylenebilir?

- A) Düzenek konuyu araştırmak için yeterlidir.
- B) Düzenekteki bitkilerden birine ara sıra temiz su verilmelidir.
- C) Düzenekte deterjanlı suyla sulanacak bitki türü farklı olmalıdır.
- D) Düzenekte temiz suyla sulanacak aynı tür bir bitki daha olmalıdır.

FEN ve TEKNOLOJİ TESTİ BİTTİ.
SOSYAL BİLGİLER TESTİNE GEÇİNİZ.

1. Mevlana, Yunus Emre ve Hacı Bektaş Veli'nin Anadolu'da yaşamaları aşağıdakilerden hangisine katkı sağlamıştır?

- A) Anadolu'ya yönelik Moğol tehlikesinin önlenmesine
- B) Türk-İslam kültürünün Anadolu'ya yerleşmesine
- C) Anadolu'da Türk siyasi birliğinin sağlanmasına
- D) Medreselerin önem kazanmasına

2. Osmanlılar, Rumeli ve Balkanlarda fethettikleri yerlere Anadolu'dan getirdikleri konar göçer Türkmenleri yerleştirmişlerdir. Size göre Osmanlıların bu uygulamasının amacı ne olabilir?



A)

Balkanlı ulusları Müslüman olmaya zorlamak



Erdoğan

C)

Fethedilen yerlerde kalıcı egemenlik kurmak



Ömer

B)

Rumeli ile Anadolu arasında sosyal ilişkileri geliştirmek



Yasemin

D)

Türlere karşı Haçlı ordusu oluşturulmasını önlemek



Nurgül

3. Aşağıdakilerden hangisi, tımar sisteminin Osmanlı Devleti'ne sağladığı faydalardan biri değildir?

- A) Esnaflar arasındaki mesleki dayanışmanın artırılması
- B) Devlet hazinesine yük olmadan atlı asker yetiştirilmesi
- C) Taşrada devlet otoritesinin ve güvenliğinin sağlanması
- D) Tarımsal üretimde devamlı bir verimlilik sağlanması

4. Aşağıdakilerden hangisi İstanbul'un fethiyle Osmanlı Devleti'nin ekonomik kazanç elde ettiğinin göstergesi olamaz?

- I- Önemli ticaret yollarının İstanbul ve Çanakkale boğazlarından geçmesi
- II- Bizans'ın Karadeniz ticaret yolundan vergi alması
- III- İstanbul'daki Hristiyan bilim adamlarının İtalya'ya göç etmesi

- A) Yalnız I
- C) I - II

- B) Yalnız III
- D) II - III

5. Lale Devrinde, Osmanlı Devleti'nin Viyana, Paris ve Londra gibi başkentlere ilk kez elçi göndermesinin gerekçesi aşağıdakilerden hangisidir?

- A) Batı'dan borç para alabilmek
- B) Avrupa ülkeleri ile iyi ilişkiler kurmak
- C) Avusturya ile yapılan savaşlara son vermek
- D) Avrupa'daki gelişmeleri yakından izlemek

6.

Devşirme sistemine göre alınıp eğitilen, doğrudan padişaha bağlı, maaşlı ve sürekli askerleriz.



Bu konuşma ile kendini tanıtan Osmanlı askeri, aşağıdakilerden hangisidir?

- A) Akıncı B) Yeniçeri
C) Levent D) Tımarlı sipahi

7. Osmanlı Devleti'nin Fransız İhtilali sonucunda ortaya çıkan milliyetçilik akımından etkilenmesinin temel nedeni aşağıdakilerden hangisidir?

- A) Yeniliklere kapalı olması
B) Ekonomisinin zayıf olması
C) Yöneticilerinin yetersiz olması
D) Çok uluslu bir yapıya sahip olması

8. Birinci Dünya Savaşı'nın nedenlerinden bazıları şunlardır:

- I- Avusturya - Macaristan veliahtının bir Sırp milliyetçisi tarafından öldürülmesi
II- Devletler arasındaki silahlanma yarışı
III- Sanayileşen ülkelerin ham madde ve pazar rekabeti

Bunlardan hangileri, Birinci Dünya Savaşı'nın çıkmasında ekonomik nedenlerin etkili olduğunu gösterir?

- A) Yalnız I B) Yalnız III
C) I - II D) I - II - III

9. Tabloda bazı nüfus sayımı yıllarına göre kır-kent nüfus oranları verilmiştir.

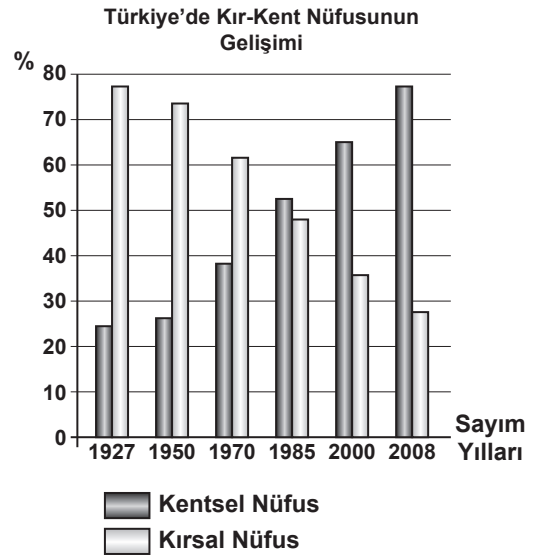

Buna göre, kentsel nüfus oranı, ilk kez hangi sayım yılında kırsal nüfusu geçmiştir?

- A) 1927 B) 1970 C) 1985 D) 2000

10.

Ağabeyim tıp fakültesini ben de Anadolu lisesini kazandım. Mecburen ailece Ankara'ya göç ettik.



Gökhan

Memlekette tarlalardan elde ettiğimiz ürünler geçinmemize yetmiyordu. Tarlayı satıp burada bir market açtık. Kazancımız şimdi daha iyi.

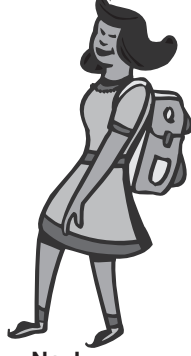

Nazlı

Annem ve babam artık çok yaşlandı. Kasabamızdaki hastanede yeterli donanım yoktu. Oysa Ankara'da hastaneler çok gelişmiş.



Ercan

1999'daki depremden sonra Yalova'da kalmak istemedik. Ankara deprem açısından daha güvenli bir şehir.



Sibel

Yukarıdaki diyaloga göre, hangi öğrencinin ailesi doğal afetten dolayı Ankara'ya göç etmiştir?

- A) Gökhan
B) Nazlı
C) Ercan
D) Sibel

11. Aşağıdaki haritada Avrupa ile Hindistan-Çin arasındaki deniz ticaretinde kullanılan iki yol verilmiştir.

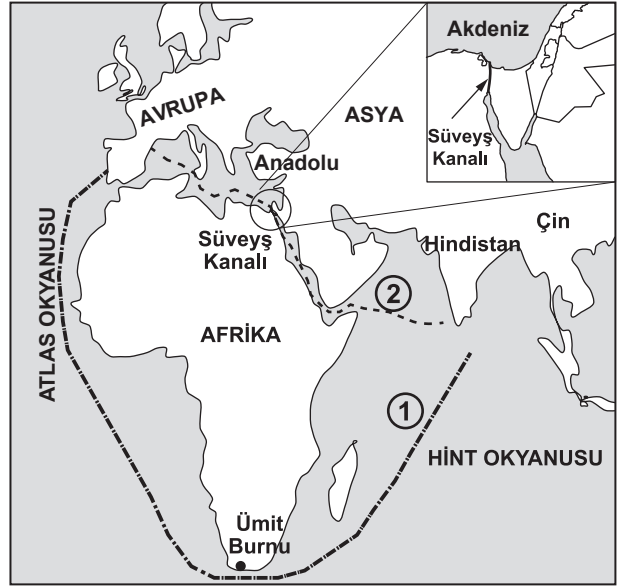

- 1 nolu yol: Süveyş Kanalı'nın açılmasından önce
- - - 2 nolu yol: 1869'da Süveyş Kanalı'nın açılmasından sonra

Buna göre, aşağıdakilerden hangisi 2 nolu deniz yolunun faaliyete geçmesinin sonuçlarından biri olamaz?

- A) Avrupa ile Hindistan arasındaki yolun kısalması
B) Ümit Burnu'nun ekonomik öneminin artması
C) Akdeniz'in ticari öneminin artması
D) Zamandan tasarruf sağlanması

12.

Bir fabrikada makine mühendisi olarak çalışıyorum. Ama yaptığım işten zevk almıyorum. İnsanlarla iletişim kurabileceğim, çocuklarla vakit geçirebileceğim bir meslek seçseydim daha mutlu olurum.



Nurgül

Buna göre, Nurgül'ün mesleğini seçerken aşağıdakilerden hangisine dikkat etmediği söylenebilir?

- A) İlgi alanlarına
- B) Mesleğin kazancına
- C) Mesleğin iş imkânlarına
- D) Ailesinin beklentilerine

13. Sosyal Hizmetler ve Çocuk Esirgeme Kurumu Müdürlüğü, korumasına aldığı çocukların kendilerini ev ortamında hissetmelerini sağlamak amacıyla "çocuk evi" projesini uygulamaya başlamıştır. En çok 6-8 çocuğun barınacağı evin düzeni, çocukların dersleri ve ihtiyaçları bakım anneleri ile öğretmenler tarafından karşılanmaktadır.

Bu uygulama, Türkiye Cumhuriyeti Devleti'nin öncelikle hangi niteliğe sahip olduğunun bir göstergesidir?

- A) Laik devlet
- B) Hukuk devleti
- C) Sosyal devlet
- D) Demokratik devlet

14. Aşağıda bazı muhabirlerin verdiği haberler yer almaktadır.

Muhabir 1 : Politikacı Mehmet Bey, katıldığı televizyon programında anılarını anlattı.

Muhabir 2 : Ünlü yazar Ali Bey'in ailesi ile birlikte tatil yaparken gizlice çektiğimiz fotoğrafları yayımlandı.

Muhabir 3 : Televizyonda yayınlanan açık oturuma katılan vatandaşlar, eğitim konusundaki fikirlerini özgürce tartıştı.

Muhabir 4 : Ses sanatçısı Serap Hanım, fotoğraflarını ve günlüklerini yayımladı.

Hangi muhabirin verdiği haberde özel hayatın gizliliği hakkının ihlal edildiği söylenebilir?

- A) Muhabir 1
- B) Muhabir 2
- C) Muhabir 3
- D) Muhabir 4

15. Dünyadaki birçok tarihi mekânların ve eserlerin koruma altına alınması, aşağıda verilen sorumluluklardan öncelikle hangisinin yerine getirildiğinin göstergesidir?

- A) Dünya barışının sağlanması
- B) Toplumsal dayanışmanın artırılması
- C) Doğal kaynakların korunması
- D) Kültürel varlıkların korunması

DİN KÜLTÜRÜ VE AHLAK BİLGİSİ DERSİNİ OKUYANLAR AŞAĞIDAKİ SORULARI CEVAPLAYACAKLARDIR.

16. Aşağıdakilerden hangisi ramazan orucunun toplumsal yararlarına örnektir?
- A) Mustafa Bey'in ramazan orucu sayesinde daha sağlıklı hâle gelmesi
 B) Ahmet amcanın ramazan ayında sigarayı bırakması
 C) Hüsnü amcanın fakirlere ramazan ayı boyunca iftar yemeği vermesi ve yoksullara yardım dağıtması
 D) Fatih'in ramazan orucunun kazandırdığı sabır ve irade gücüyle derslerine daha çok vakit ayırmayı başarması
17. Dünya hayatında iyiler, iyiliklerinin; kötüler ise kötülüklerinin karşılığını her zaman göremeyebiliyor. Adalet yanılarak kötülükler yapanların yanına kalıyor. Oysa Allah'ın mutlak adaleti her insanın yaptıklarının karşılığını aynen görmesini gerektiriyor. Bu nedenle yeni bir hayat var edilmeli ve adaletin tam olarak gerçekleşmesi sağlanmalıdır.
- Bu paragrafta vurgulanan düşünce aşağıdakilerden hangisidir?
- A) Yalan ifade, sahte rapor vb. yollarla yargıyı yanıltmak yanlıştır.
 B) Ahiret hayatı, Allah'ın mutlak adaletinin bir gereğidir.
 C) Adaleti yanılanlara verilecek ceza, ahirete bırakılmadan dünyada verilmelidir.
 D) Dünya hayatında insanlar, bazen birbirlerini yanılarak adalet ilkelerine uymazlar.

18. Peygamber, Allah'ın insanlar arasından seçtiği, vahiy gönderdiği ve hak dini tebliğ etmek üzere görevlendirdiği elçidir. Tarih boyunca pek çok peygamber gelmiş ve insanlara hak dini tebliğ etmiştir. Peygamberlerin ilki Hz. Âdem, sonuncusu ise Hz. Muhammed'dir.

Aşağıdaki ayetlerden hangisi bu paragrafta anlatılanlara kanıt oluşturmaz?

- A) "De ki: Ben peygamberlerin ilki değilim ..." (Ahkâf suresi, 9)
 B) "... O (Muhammed), Allah'ın resulü ve nebi-lerin sonuncusudur..." (Ahzâb suresi, 40)
 C) "Şüphesiz Muhammed, ancak bir peygamberdir. Ondan önce de peygamberler gelip geçmiştir..." (Âl-i İmrân suresi, 146)
 D) "Hani meleklerle "Âdem için (Allah'a) secde edin" demiştik, onlar da secde etmişlerdi..." (İsrâ suresi, 61)

DİN KÜLTÜRÜ VE AHLAK BİLGİSİ DERSİNİ OKUMAYANLAR AŞAĞIDAKİ SORULARI CEVAPLAYACAKLARDIR.

16.

OLAY	SONUCU
Coğrafi Keşifler	Yeni ticaret yollarının bulunması
Reform	Kiliseye güvenin azalması
Rönesans?.....

Yukarıdaki tabloda 15 ve 19. yüzyıllar arasında Avrupa'da yaşanan gelişmelere ait olay ve sonuçları eşleştirilerek verilmiştir.

Verilen eşleştirme tablosunda (?) ile belirtilen yere, aşağıdakilerden hangisi yazılmalıdır?

- A) Milliyetçilik hareketlerinin başlaması
 B) İşçi sınıfının ortaya çıkması
 C) Gözlem ve deneye dayalı bilginin önem kazanması
 D) Kol gücünün yerini makine gücünün alması

17. Aşağıdakilerden hangisi günümüzde toprağın korunduğu ve verimli kullanıldığına bir örnektir?

- A) Trakya'da sanayi tesislerinin tahıl alanlarına yayılması
- B) Konya'da erozyona açık alanların ağaçlandırılması
- C) Güney kıyılarımızdaki narenciye bahçelerine turistik tesislerin kurulması
- D) Güneydoğu'da tarım alanlarının baraj suları altında kalması

18. İklim değişikliğinin önlenmesine karşı duyarlı olan bir bireyin, aşağıdaki davranışlardan hangisini yapması beklenmez?

- A) Ağaç dikmesi
- B) Su kaynaklarını verimli kullanması
- C) Geri dönüşümü olan ürünleri kullanması
- D) Fazla yakıt tüketen motorlu araçları tercih etmesi

**SOSYAL BİLGİLER TESTİ BİTTİ.
YABANCI DİL TESTİNE GEÇİNİZ.**

BU GRUPTAKİ SORULAR YABANCI DİLLERE AİTTİR. OKUDUĞUNUZ YABANCI DİLE AİT SORULARI CEVAPLANDIRINIZ.

İNGİLİZCE

1 - 5. sorularda boş bırakılan yerlere uygun gelen kelime veya ifadeyi işaretleyiniz.

1. A has wings and a tail.

- A) whale
B) parrot
C) cat
D) dog

2. I think people have easier lives with technology it has some disadvantages.

- A) when
B) and
C) but
D) because

3. I prefer travelling by plane because planes are than trains.

- A) faster
B) fast
C) fastest
D) the fastest

4. Christopher Columbus America in 1492.

- A) developed
B) produced
C) invented
D) discovered

5. You if you want to protect the environment.

- A) won't save your money
B) don't meet your friends
C) should plant more trees
D) can choose bigger cars

6 - 8. sorularda verilen karşılıklı konuşmanın boş bırakılan kısmını tamamlayan ifadeyi işaretleyiniz.

**6. Ayşe: What happened?
Mert: I have a problem with my computer.**

- A) It looks nice.
B) You look sad.
C) She feels happy.
D) They taste delicious.

7. Ceren: It's raining. Let's stay at home and watch TV.

Kaan: There are good films on TV tonight.

- A) I agree with you.
B) I love going to the cinema.
C) Do you enjoy documentaries?
D) How often do you read newspaper?

8.



- A) Today is my birthday.
B) My hands are clean now.
C) I can't carry these boxes.
D) You haven't got an e-mail address.

9. ve 10. sorularda verilen resimden yararlanarak boş bırakılan yere uygun gelen ifadeyi işaretleyiniz

9.



- A) you are very excited.
B) you will be rich.
C) your lucky day is Thursday.
D) you will have money problems.

10.



- A) Folk tales are very interesting.
B) We can use the search engines.
C) Some people don't like historical places.
D) You shouldn't spend too much time on the Internet.

11.

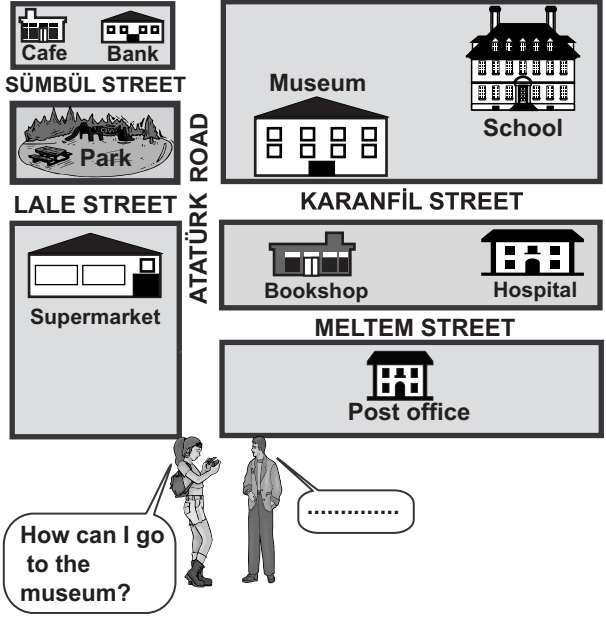

Yukarıda verilen şekle göre karşılıklı konuşmanın boş bırakılan kısmını tamamlayan ifadeyi işaretleyiniz.

- A) Go into Atatürk Road. Turn right into Karanfıl Street. It's on your left.
B) Turn left into Sümbül Street. It's next to the bank.
C) Go straight ahead. Turn left and cross Lale street. It's in the park.
D) Turn right into Meltem Street. Go straight on. It's on your right.

12.

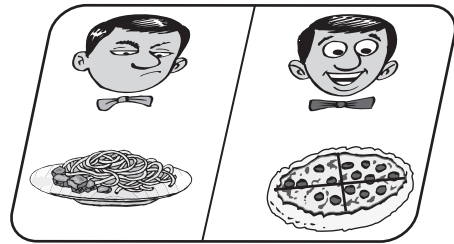

Yukarıda verilen resimdeki durumu ifade eden seçeneği işaretleyiniz.

- A) He loves spaghetti.
B) He doesn't like eating.
C) He doesn't want pizza.
D) He prefers pizza.

13. "My grandfather used to live in a small village and had some animals."

Yukarıda verilen duruma uygun düşen resmi işaretleyiniz.

A)



B)



C)



D)

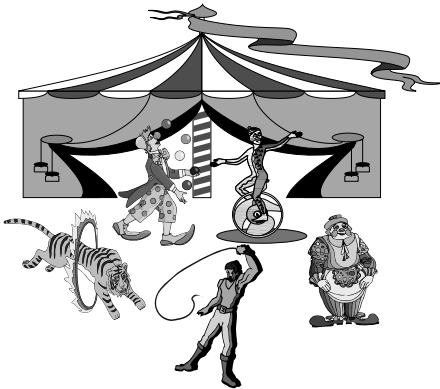

14. "There was a young boy. People called him *Hercules*. He was the strongest man in the world."

Yukarıda tarifi yapılan kişi aşağıdaki resimlerden hangisinde doğru olarak verilmiştir?

A)



B)



C)



D)



15. "It's smaller than a CD player. We listen to music on it."

Yukarıda tarifi yapılan nesne aşağıdaki resimlerden hangisinde doğru olarak verilmiştir?

A)



B)



C)



D)



ALMANCA

1. - 15. sorularda boş bırakılan yerlere uygun gelen kelime ya da ifadeyi işaretleyiniz.

1. ●: Arbeitet deine Mutter auch?

■: Ja, sie arbeitet in der Bank. Sie ist

- A) Ärztin B) Bank - beamtin
C) Hausfrau D) Lehrerin

2. ●: Wie geht es Mutter?

■: Es geht gut.

- A) der / ihr B) die / ihm
C) das / sie D) dem / er

3. ●: Kennst du Mann, da?

■: Ja, ich kenne Er ist der neue Deutschlehrer.

- A) den / ihn B) dem / ihm
C) der / ihr D) die / ihnen

4. ●: War der Film interessant?

■: Ja, das war Film.

- A) einen interessanten
B) eine interessante
C) ein interessanter
D) ein interessantes

5. ●: Warum soll ich dir Glück bringen?

■: jeder Mensch Glück im Leben braucht.

- A) Denn B) Weil
C) Als D) Als ob

6. ●: Wofür ist das Lehrbuch wichtig?

■: Das Lehrbuch ist natürlich den Unterricht wichtig!

- A) davon B) über
C) dafür D) für

7. Der Lehrer erzählt uns heute Atatürk!

- A) nach B) vor
C) auf D) von

8. Wir haben im Winter einen grossen Schneemann

- A) baut B) baute
C) gebaut D) bauten

9. ●: Ich trinke gern Tee.

■: Ich auch! Aber trinke ich Cola!

- A) am besten B) am liebsten
C) am meisten D) am schnellsten

10. Er ist gestern nach Antalya

- A) fahren B) fuhr
C) fährt D) gefahren

11. Mustafa hat am Samstag Fußball gespielt und hat er im Meer gebadet.

- A) zuletzt / gleich B) jetzt / später
C) heute / morgen D) zuerst / dann

12. ●: Wohin gehst du?

■: Ich gehe Bushaltestelle.

- A) zum B) zur
C) zu D) zu dem

13. ●: Ist der Lehrer in der Klasse?

■: Ich weiß nicht, er in der Klasse ist.

- A) ob B) dass
C) wo D) wer

14. ●: Ist Ali Krank?

■: Ja, ich weiß, er krank ist.

- A) wohin B) wer
C) dass D) ob

15. Pekmez macht man Weintrauben.

- A) in B) nach
C) aus D) zu

FRANSIZCA

1 - 3. sorularda boş bırakılan yerlere uygun düşen sözcük veya ifadeyi bulunuz.

1. Si vous ne travaillez pas en classe

- A) vous n'aurez pas de mauvaise note.
- B) vous aurez une mauvaise note.
- C) vous serez en bonne santé.
- D) vous ne serez pas surpris.

2. Je m'appelle Marie. J'ai 14 ans, je suis une belle fille avec des cheveux frisés et courts. J'ai une sœur, Hélène, elle a le même âge que moi. Nous nous ressemblons comme deux gouttes d'eaux et elle est ma

- A) filleule
- B) sœur aînée
- C) jumelle
- D) sœur cadette

3. Marc allé au cinéma avec amies. Ensuite, il a une tasse café avec elles.

- A) a / ses / bu / à
- B) a / leurs / bu / de
- C) est / ses / bu / à
- D) est / ses / bu / de

4. Marie : Est-ce que tu veux du fromage?
 Claudine : Non, merci maman.
 Je ne(n') veux pas.
 Est-ce qu'il y a des tomates?
 Marie : Malheureusement, il n'y a pas tomates.

Yukarıda verilen karşılıklı konuşmada boş bırakılan kısımları tamamlayan sözcükleri işaretleyiniz.

- A) le / de
- B) en / des
- C) en / de
- D) le / des

5.



Yukarıda verilen şekilden yararlanarak boş bırakılan yerlere uygun düşen sözcükleri sırasıyla bulunuz.

- A) tranches / aspirine / douzaine / pot
- B) kilos / allumettes / pot / paquet
- C) paquets / eau / douzaine / paquet
- D) tranches / allumettes / douzaine / boîte

6. Il est sucré, on en mange au petit déjeuner. On l'aime beaucoup avec du beurre.

Yukarıda tanımlanan besin maddesi hangi seçenekte doğru olarak verilmiştir?

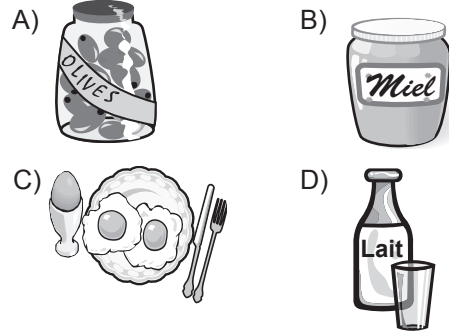

7.



Yukarıda verilen resme göre Alain'in mesleği aşağıdakilerden hangisidir?

- A) professeur B) moniteur
C) plombier D) facteur

8.

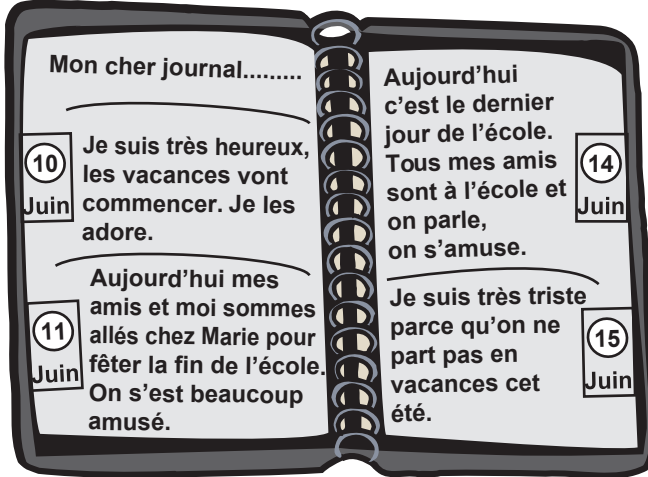

Aşağıdaki soruyu Rémi'nin günlüğünde verilen bilgilere göre cevaplayınız.

Quand est-ce que Rémi est allé à la boum?

- A) 11 juin B) 10 juin
C) 14 juin D) 15 juin

9. Aykut: La semaine prochaine, nous fêterons le bac de ma sœur dans un restaurant, peux-tu venir?

Hakan:

Karşılıklı konuşmada yapılan teklifin kabul edildiğini gösteren seçenek hangisidir?

- A) Malheureusement, j'ai un examen écrit. Il faut que je travaille.
B) Merci pour ton invitation mais dans une semaine, je serai à Ankara.
C) Tu es adorable! Quel plaisir de voir ta sœur!
D) Merci, je voudrais être avec vous mais j'ai un rendez-vous important ce jour-là.

10.

ENFANTS SANS FRONTIÈRES
Accessibilité avec Handi.org

PARRAINEZ MAINTENANT L'association Nos actions Soutenez-nous Rejoignez-nous

Parrainer la scolarité d'un enfant en Haïti, c'est un geste que vous pouvez faire! 10.000 enfants d'Haïti attendent votre aide pour avoir enfin une scolarité normale.

C'EST LEUR DONNER UNE CHANCE D'AVENIR

LES AIDER, C'EST LEUR ASSURER UN AVENIR

FAITES UN DON

Yukarıda verilen internet sitesinin amacına en uygun ifade aşağıdakilerden hangisidir?

- A) Aider les enfants pauvres à pouvoir faire du sport à l'école.
B) Aider les enfants pauvres à pouvoir trouver du travail.
C) Aider les enfants à pouvoir trouver leurs familles.
D) Aider les enfants pauvres à pouvoir aller à l'école.

11.

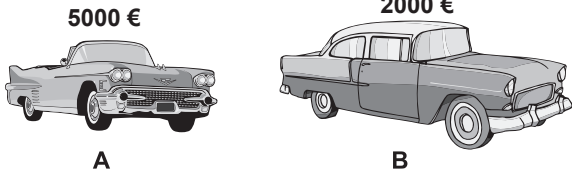

Yukarıdaki resme göre aşağıdaki ifadelerden hangisi doğrudur?

- A) La voiture B est plus chère que la voiture A, mais elle est plus grande.
- B) La voiture A est moins chère que la voiture B, mais elle est moins grande.
- C) La voiture A est plus chère que la voiture B, mais elle est plus petite.
- D) La voiture B est moins chère que la voiture A, mais elle est moins grande.

12. Paul et sa sœur regardent à la télé.

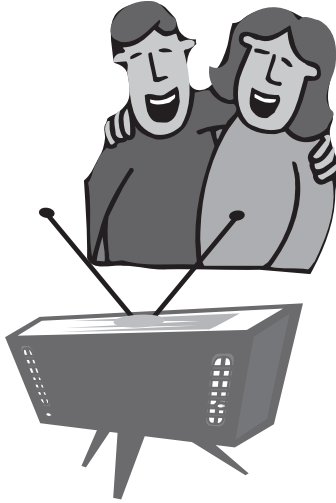

Resme göre yukarıdaki cümlede boş bırakılan yere en uygun düşen ifade hangisidir?

- A) un film marrant
- B) les informations
- C) une émission sportive
- D) le journal télévisé

13. Recette des crêpes

- I- Enfin versez une cuillère de votre pâte et faites cuire 1 à 2 minutes.
- II- Voilà vos crêpes sont prêtes, vous pouvez maintenant les manger.
- III- Après avoir bien mélangé, ajoutez le sucre vanillé et le sel.
- IV- Pour commencer, versez dans un bol la farine et les œufs.
- V- Puis ajoutez le lait en mélangeant la farine et les œufs.

Yukarıdaki tarifin işlem basamakları hangi seçenekte doğru olarak sıralanmıştır?

- A) III - IV - V - II - I
- B) IV - V - III - I - II
- C) II - V - III - IV - I
- D) V - II - IV - I - III

14.



Ali'nin elindeki alış-veriş listesinde bulunan ürünleri alması için aşağıdakilerden hangisine gitmesine gerek yoktur?

- A) boucherie
- B) boulangerie
- C) pâtisserie
- D) librairie

15.



Vous nous connaissez? Non?

C'est pas très grave. Il vous suffit de demander nos brochures. Notre personnel est à votre disposition. Nos spécialités gastronomiques sont prêtes à être dégustées.

Et vos enfants? Nous avons pensé à tout! Des jeunes filles vont les garder.

Reservation: 01 45 61 03 13

Yukarıda verilen ilanı ifade eden en uygun resim aşağıdakilerden hangisidir?

A)

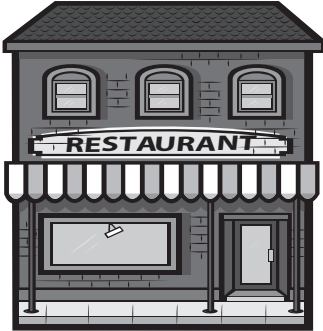

B)

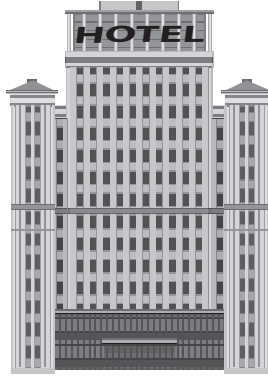

C)

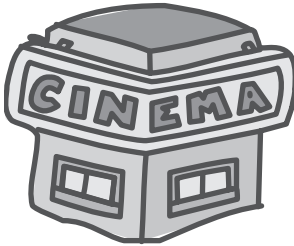

D)

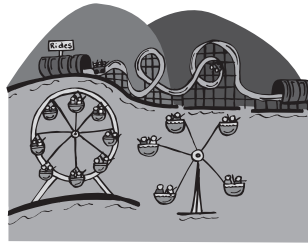

İTALYANCA

1 - 10. sorularda boş bırakılan yerlere uygun gelen kelime veya ifadeyi işaretleyiniz.

1. Domani (noi) ad Ankara con il treno delle undici.

- A) ritornerò B) ritornerai
C) ritornerete D) ritorneremo

2. Non (io)..... mangiato niente.

- A) sono B) ho C) hai D) ha

3. Ogni giorno Anna va in biblioteca. Anche ieri lei in biblioteca.

- A) è andato B) sei andato
C) è andata D) sono andato

4. (io) andare in Italia, ma non ho soldi.

- A) vorrei B) vorresti
C) vorrebbe D) vorremmo

5. Sono stanco perchè ho studiato

- A) molti B) poche C) poco D) molto

6. Dopo domenica, cominciamo a lavorare

- A) il lunedì B) il martedì
C) la domenica D) il giovedì

7. La Turchia è piccola Italia.

- A) più / dell' B) più / dello
C) più / delle D) più / del

8. Generalmente finisco di lavorare alle 19:00 anche domani di lavorare alle 19:00.

- A) finirai B) finiremo
C) finirò D) finirà

9. La mia macchina non funziona. Vado

- A) dal medico B) dal professore
C) dall'insegnante D) dal meccanico

10. Quant..... studentesse ci sono nell'aula?

- A) e B) i C) a D) o

11 - 13. sorularda verilen karşılıklı konuşmanın boş bırakılan kısmını tamamlayan ifadeyi işaretleyiniz

11. A: Scusi, (Lei) mi dov'è la banca?
B: Volentieri.

- A) diresti B) direic
C) direbbe D) direbbero

12. A: Quanti CD hai?
B: Ne ho (sessantasette).

- A) 77 B) 67 C) 17 D) 16

13. A: A che ora dormirai?
B: Dormirò (24:00)

- A) a mezzogiorno B) a mezzanotte
C) all'una D) alle due

14. Yandaki resme bakarak soruya uygun seçeneği işaretleyiniz.

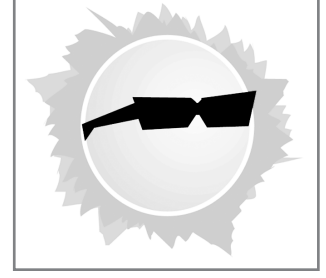

Come farà il tempo domani?

- A) sarà solare B) pioverà
C) nevierà D) tirerà vento

15. Aşağıdaki cümlede boş bırakılan yere uygun gelen seçeneği işaretleyiniz.

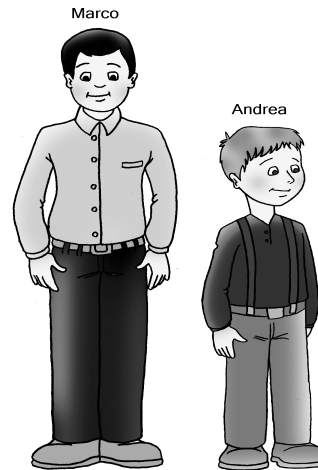

Adrea ha 8 anni, Marco ha 12 anni.
Adrea è di Marco

- A) più grande B) più piccolo
C) più grasso D) più alto

TEST BİTTİ.
CEVAPLARINIZI KONTROL EDİNİZ.

Soracağınız bir şey var mı? Varsa, şimdi sorunuz; sınav başladıktan sonra sorularınıza cevap verilmeyecektir. Hazır mısınız? Sınav, okulun bütün salonlarında aynı anda başlayacağı için başlama zilini beraberce bekleyelim. Hepinize başarılar dileriz.
(Salon başkanı başlama ve bitiş saatini tahtaya yazacaktır.)

Bu kitapçığın her hakkı saklıdır. Hangi amaçla olursa olsun, kitapçığın tamamının veya bir kısmının Millî Eğitim Bakanlığı Eğitim Teknolojileri Genel Müdürlüğünün yazılı izni olmadan kopya edilmesi, fotoğraflarının çekilmesi, bilgisayar ortamına alınması, herhangi bir yolla çoğaltılması, yayımlanması veya başka bir amaçla kullanılması yasaktır. Bu yasağa uymayanlar, doğabilecek cezai sorumluluğu ve kitapçığın hazırlanmasındaki mali külfeti peşinen kabullenmiş sayılır.

**6 HAZİRAN 2010 TARİHİNDE YAPILAN ORTAÖĞRETİM KURUMLARINA GEÇİŞ
SİSTEMİ SEVİYE BELİRLEME SINAVI
7. SINIF "A" KİTAPÇIĞI CEVAP ANAHTARI**

TÜRKÇE	MATEMATİK	FEN ve TEKNOLOJİ	SOSYAL BİLGİLER	İNGİLİZCE
1. D	1. D	1. C	1. B	1. B
2. A	2. C	2. A	2. C	2. C
3. C	3. B	3. B	3. A	3. A
4. B	4. C	4. B	4. B	4. D
5. A	5. A	5. D	5. D	5. C
6. D	6. D	6. C	6. B	6. B
7. D	7. C	7. D	7. D	7. A
8. C	8. C	8. C	8. B	8. C
9. A	9. D	9. D	9. C	9. B
10. B	10. A	10. A	10. D	10. D
11. B	11. A	11. B	11. B	11. A
12. D	12. B	12. C	12. A	12. D
13. C	13. A	13. D	13. C	13. C
14. B	14. B	14. C	14. B	14. A
15. B	15. C	15. B	15. D	15. B
16. D	16. B	16. A	16. C	
17. A	17. B	17. A	17. B	
18. A	18. D	18. D	18. D	
19. C				
20. C				
21. D				

ALMANCA	FRANSIZCA	İTALYANCA
1. B	1. B	1. D
2. A	2. C	2. B
3. A	3. D	3. C
4. C	4. C	4. A
5. B	5. A	5. D
6. D	6. B	6. A
7. D	7. B	7. A
8. C	8. A	8. C
9. B	9. C	9. D
10. D	10. D	10. A
11. D	11. C	11. C
12. B	12. A	12. B
13. A	13. B	13. B
14. C	14. D	14. A
15. C	15. A	15. B